

(CZ)Návod na používání

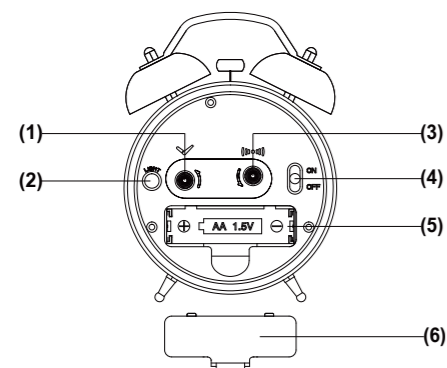

- 1) Kolečko pro nastavení času
- 2) Tlačítko SVĚTLO (light)
- 3) Kolečko pro nastavení času buzení
- 4) Tlačítko pro ovládání budíku (ON= zapnuto/ OFF= vypnuto)
- 5) Prostor pro baterie
- 6) Dvířka prostoru pro baterie

1. Sejměte kryt prostoru na baterie (6) a vložte jednu tužkovou (AA) baterii podle naznačené +/-polarity. Vraťte kryt baterie (6) na původní místo
2. Otáčením kolečka pro nastavení času (1) Nastavte správný čas. (Otáčejte směrem naznačeným šipkou.)
3. Otáčením kolečka pro nastavení času buzení (3) Nastavte požadovaný čas buzení. (Otáčejte směrem naznačeným šipkou.)
4. Přesunutím posuvného přepínače (4) do polohy ON funkci budík zapnete- v nastavený čas se rozezní zvuková signalizace.
5. Přesunutím posuvného přepínače (4) do polohy OFF budík úplně vypnete.
6. Světlo: Pro osvětlení číselníku stiskněte tlačítko LIGHT (2). Po uvolnění tlačítka světlo zhasne.

(SK)Návod na používanie

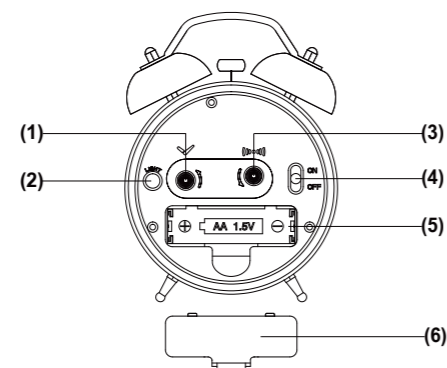

- 1) Kolečko pre nastavenie času
- 2) Tlačítko SVĚTLO (light)
- 3) Kolečko pre nastavenie času budenia
- 4) Tlačítko pre ovládanie budíku (ON= zapnuté/ OFF= vypnuté)
- 5) Priestor pre batérie
- 6) Dvierka priestoru pre batérie

1. Otvorte kryt priestoru na batérie (6) a vložte jednu tužkovú (AA) batériu podľa naznačenej +/-polarity. Vraťte kryt batérie (6) na pôvodné miesto
2. Otáčaním kolečka pre nastavenie času (1) Nastavte správny čas. (Otáčajte smerom naznačeným šipkou.)
3. Otáčaním kolečka pre nastavenie času budenia (3) Nastavte požadovaný čas budenia. (Otáčajte smerom naznačeným šipkou.)
4. Presunutím posuvného prepínača (4) do polohy ON funkci budík zapnete- v nastavený čas sa rozezní zvuková signalizácia.
5. Presunutím posuvného prepínača (4) do polohy OFF budík úplne vypnete.
6. Svetlo: Pre osvetlenie číselníku stlačte tlačítko LIGHT (2). Po uvoľnení tlačítka svetlo zhasne.

(PL)Instrukcja obsługi

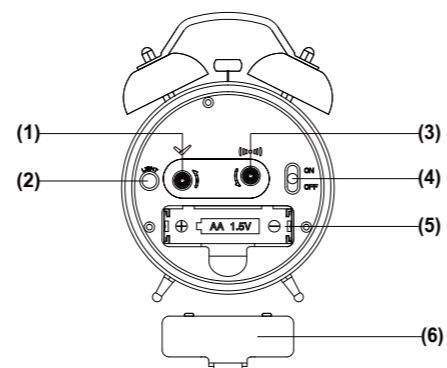

- 1) Pokrętło nastawiania czasu
- 2) Przycisk podświetlenia tarczy (LIGHT)
- 3) Pokrętło nastawiania czasu budzenia
- 4) Przelącznik włączający budzik (ON= włączony/ OFF= wyłączony)
- 5) Pojemnik baterii
- 6) Wieczko pojemnika baterii

1. Po wyjęciu wieczka pojemnika baterii (6) należy w nim umieścić jedną baterię paluszkową (typu AA), zwracając uwagę na właściwe skierowanie jej biegunów +/- . Po włożeniu baterii należy zamknąć wieczko
2. Żądany czas (godzinę) nastawia się obrotem pokrętła nastawiania czasu. (Obracać je należy w kierunku wskazanym przez strzałkę.)
3. Obrotem pokrętła nastawiania czasu budzenia (3) nastawić można żądany czas budzenia. (Obracać je należy również w kierunku wskazanym przez strzałkę)
4. Budzik aktywuje się (włącza) przesunięciem przelącznika suwakowego (4) do położenia ON – wówczas o ustawionej godzinie włączy się budzenie.
5. Budzik wyłącza się całkowicie przesunięciem przelącznika suwakowego (4) do położenia OFF. Nie będzie wówczas budzik ponownie dzwonił.
6. Podświetlenie: Aby podświetlić tarczę należy nacisnąć przycisk LIGHT (2). Tarcza podświetlona jest tak długo jak przycisk jest wciśnięty.

(DE)Gebrauchsanweisung

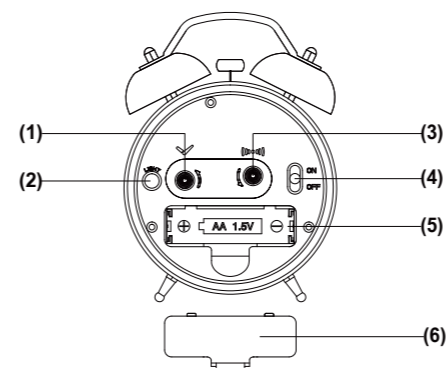

- 1) Knopf „ Time Knob“ für Zeiteinstellung
- 2) Knopf LIGHT (Licht)
- 3) Knopf “Alarm Knob“ für Weckereinstellung
- 4) Schalter für Einschalten / Ausschalten des Weckers (ON= ein/ OFF= aus)
- 5) Batteriefach
- 6) Tür des Batteriefaches

1. Öffnen Sie die Tür des Batteriefaches (6) und legen Sie ins Batteriefacheine Batterie der Größe C (kleine Mikrozelle 1.5 V). Achten Sie auf die nagezeigte +/- Polarität. Schließen Sie die Tür des Batteriefaches (6).
2. Drehen Sie den Knopf “Time Knob“ (1) auf der hinteren Seite für die Zeiteinstellung. (Drehen Sie in der Richtung des angezeigten Pfeiles.)
3. Drehen Sie den Knopf “Alarm Knob“ (3) auf der hinteren Seite für die Weckereinstellung. (Drehen Sie in der Richtung des angezeigten Pfeiles.)
4. Beim schieben mit dem Schiebeschalter (4) in die ON (ein) Position, schalten Sie den Wecker ein.
5. Beim schieben mit dem Schiebeschalter (4) in die OFF (aus) Position, schalten Sie den Wecker aus.
6. Licht: Für Beleuchtung des Zifferblattes drücken Sie den Knopf LIGHT (2).

(EN)Instruction Manual:

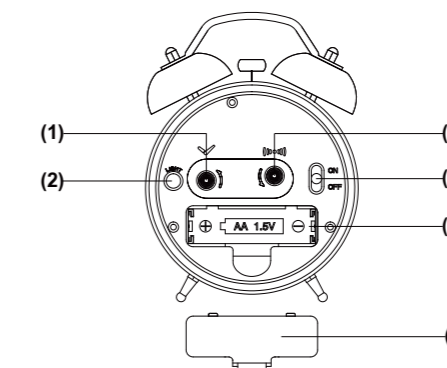

- (1) Time Setting knob
- (2) LIGHT button
- (3) Alarm Setting knob
- (4) Alarm ON/OFF switch
- (5) Battery Compartment
- (6) Battery Cover

1. Open the **Battery Cover (6)**, insert one “AA” size battery into the **Battery Compartment (5)** as the polarity indicated, then close the battery cover.
2. Set the time by rotating **Time Setting knob (1)** anticlockwise. (arrow direction)
3. Set the alarm time by rotating **Alarm Setting knob (3)** anti-clockwise (arrow direction).
4. Move the **Alarm ON/OFF switch (4)** to “ON” position to activate the alarm function.
5. To stop the alarm sound, move the **Alarm ON/OFF switch (4)** to “OFF” position.
6. Light: Press **LIGHT button (2)** at any time, the clock light will be turned on; release the button, the light will be off.



Na trh dodává:
Jasněna Vláhová
Nové Město nad Metují
www.vlahova.cz



Na trh dodává:
Veľkobchod Vláhová Jasěna
Ivanovce 194
www.vlahova.sk



Dostawca:
Jasněna Vláhová
Nové Město nad Metují
www.vlahova.cz



Lieferant:
Jasněna Vláhová
Nové Město nad Metují
www.vlahova.cz