





VLASTNOSTI:

- 6 funkčních tlačítek:
 1. Odložení buzení / světlo  .
 2. Nastavení SET.
 3. Budík  .
 4. Kanál CH.
 5. Nahoru  .
 6. Dolů  .
- Vnitřní rozpětí měření: (0°C - 50°C). Venkovní rozpětí měření: (-50°C - 70°C).
- Zobrazení teploty ve °C nebo °F.
- Zobrazení času ve 12- nebo 24hodinovém formátu.
- Funkce dvojího buzení.
- Odložení buzení o 5 minut.
- Modré podsvícení.
- 3 kanály pro příjem venkovní teploty.
- Ukazatel slabé baterie.
- Zdroje energie: Hodiny: 2 × baterie AAA (nejsou součástí balení); senzor: 2 × baterie AAA (nejsou součástí balení).

FUNKCE TLAČÍTEK:

- Zmáčkněte tlačítko “SNOOZE/LIGHT” pro rozsvícení podsvícení po dobu 5 vteřin.
- Když zvoní budík, zmáčkněte tlačítko “ SNOOZE/LIGHT” pro odložení buzení o 5 minut.
- Zmáčkněte tlačítko “SET”, pro změnění režimu zobrazení mezi zobrazením času, budíku 1 nebo budíku 2. Zmáčkněte a podržte tlačítko “SET”pro spuštění režimu nastavování.
- Zmáčkněte tlačítko  , pro zapnutí budíku 1 a vypnutí budíku 2 → vypnutí budíku 1 a zapnutí budíku 2 → zapnutí budíku 1 a zapnutí budíku 2 → vypnutí budíku 1 a vypnutí budíku 2
- Zmáčkněte tlačítko “ ▼” pro přepnutí mezi zobrazením ve °C a °F.
- Zmáčkněte tlačítko “CH” nebo “ ▲” pro přepínání mezi kanály: CH1→CH2→CH3.
- Zmáčkněte a podržte tlačítko “CH” nebo “ ▲” pro vymazání zobrazované venkovní teploty a spuštění automatického přepínání mezi kanály příjmu.

NASTAVENÍ ČASU:

- Nastavování probíhá v následujícím pořadí: 12- /24 hodinové zobrazení času > hodina > minuty > jazyk zobrazení dne v týdnu (7 možností) > rok > měsíc > datum > ukončení nastavování

- Zmáčkněte a podržte tlačítko "SET". 12- / 24hodinové zobrazení času začne blikat. Nyní mačkejte tlačítka "▲" a "▼" pro nastavení formátu zobrazení času.
- Poté zmáčkněte tlačítko "SET". Hodinová hodnota začne blikat. Mačkejte tlačítka "▲" a "▼" pro nastavení hodiny.
- Poté zmáčkněte tlačítko "SET". Minutová hodnota začne blikat. Mačkejte tlačítka "▲" a "▼" pro nastavení minut.
- Poté zmáčkněte tlačítko "SET". Jazyk zobrazení dne v týdnu začne blikat. Mačkejte tlačítka "▲" a "▼" pro nastavení jazyku. Můžete si vybrat ze 7 jazyků: dánština → španělština → nizozemština → francouzština → italština → angličtina → němčina.
- Poté zmáčkněte tlačítko "SET". Hodnota roku začne blikat. Mačkejte tlačítka "▲" a "▼" pro nastavení roku.
- Poté zmáčkněte tlačítko "SET". Hodnota měsíce začne blikat. Mačkejte tlačítka "▲" a "▼" pro nastavení měsíce.
- Poté zmáčkněte tlačítko "SET". Hodnota data začne blikat. Mačkejte tlačítka "▲" a "▼" pro nastavení data.
- Poté zmáčkněte tlačítko "SET" pro ukončení nastavování.
- Pokud po dobu 30 vteřin nezmáčknete žádné tlačítko, nastavené hodnoty se uloží a režim nastavování se ukončí.

NASTAVENÍ BUDÍKU:

- Zmáčkněte tlačítko "SET" pro spuštění režimu budíku 1.
- Zmáčkněte a podržte tlačítko "SET". Hodinová hodnota začne blikat. Mačkejte tlačítka "▲" a "▼" pro nastavení hodiny.
- Zmáčkněte tlačítko "SET". Minutová hodnota začne blikat. Mačkejte tlačítka "▲" a "▼" pro nastavení minut.
- Zmáčkněte tlačítko "SET" pro ukončení nastavování budíku 1.
- Během toho, co budík zvoní, zmáčkněte jakékoliv tlačítko, abyste vypli sílcí zvuk.

Pro nastavení budíku 2 postupujte stejně jako u budíku 1.

POUŽITÍ SENZORU:

Otevřete kryt prostoru pro baterie na senzoru a vložte dvě AAA baterie. Po dobu 3 minut bude automaticky přijímán signál. Můžete si vybrat mezi 3 kanály přenosu signálu: CH1, CH2, CH3. Vyberte stejný kanál jako na hodinách. Ikonka  bliká, když je přijímán signál. Pokud během první hodiny nebude přijat žádný signál, místo venkovní teploty se zobrazí "---". Pak bude každou hodinu přijímán signál po dobu 3 minut.

Vzdálenost mezi hodinami a senzorem by měla být menší než 50 metrů.



Na trh dodává:

Jasněna Vláhová, s.r.o.



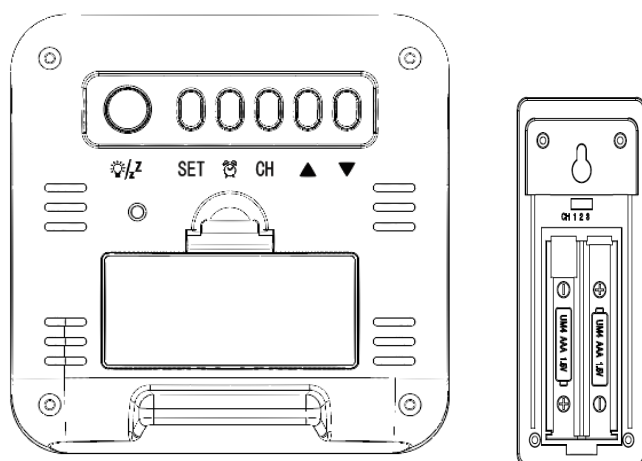

Přibyslav 77, 549 01 Nové Město nad Metují, CZ

www.vlahova.cz

SB2002 NÁVOD NA POUŽITIE (SK)



VLASTNOSTI:

- 6 funkčných tlačítok:
 1. Odloženie budenia / svetlo  .
 2. Nastavenie SET.
 3. Budík  .
 4. Kanál CH.
 5. Hore  .
 6. Dolu  .
- Vnútorné rozpätie merania: (0°C - 50°C). Vonkajšie rozpätie merania: (50°C - 70°C).
- Zobrazenie teploty v °C alebo °F.
- Zobrazenie času v 12- alebo 24hodinovom formáte.
- Funkcia dvoch budíkov.
- Odloženie budenia o 5 minút.
- Modré podsvietenie.
- 3 kanály pre príjem vonkajšej teploty.
- Ukazovateľ slabej batérie.
- Zdroje energie: Hodiny: 2 × batéria AAA (nie sú súčasťou balenia); senzor: 2 × batéria AAA (nie sú súčasťou balenia).

FUNKCIA TLAČÍTKO:

- Stlačte tlačítko "SNOOZE/LIGHT" pre rozsvietenie podsvietenia na dobu 5 sekúnd.
- Keď zvoní budík, stlačte tlačítko "SNOOZE/LIGHT" pre odloženie budenia o 5 minút.
- Stlačte tlačítko "SET", pre zmenenie režimu zobrazenia medzi zobrazením času, budíka 1 alebo budíka 2. Stlačte a podržte tlačítko "SET" pre spustenie režimu nastavovania.
- Stlačte tlačítko  , pre zapnutie budíka 1 a vypnutie budíka 2 → vypnutie budíka 1 a zapnutie budíka 2 → zapnutie budíka 1 a zapnutie budíka 2 → vypnutie budíka 1 a vypnutie budíka 2
- Stlačte tlačítko "▼" pre prepnutie medzi zobrazením v °C a °F.
- Stlačte tlačítko "CH" alebo "▲" pre prepínanie medzi kanálmi: CH1→CH2→CH3.
- Stlačte a podržte tlačítko "CH" alebo "▲" pre vymazanie zobrazovanej vonkajšej teploty a spustenie automatického prepínania medzi kanálmi príjmu.

NASTAVENIE ČASU:

- Nastavovanie prebieha v nasledujúcom poradí: 12- /24 hodinové zobrazenie času > hodina > minúty > jazyk zobrazenia dňa v týždni (7 možností) > rok > mesiac > dátum > ukončenie nastavovania
- Stlačte a podržte tlačítko "SET". 12- / 24hodinové zobrazenie času začne blikať. Teraz stláčajte tlačítka "▲" a "▼" pre nastavenie formátu zobrazenia času.
- Potom stlačte tlačítko "SET". Hodinová hodnota začne blikať. Stláčajte tlačítka "▲" a "▼" pre nastavenie hodiny.

- Potom stlačte tlačítko "SET". Minútová hodnota začne blikať. Stláčajte tlačítka "▲" a "▼" pre nastavenie minút.
- Potom stlačte tlačítko "SET". Jazyk zobrazenia dňa v týždni začne blikať. Stláčajte tlačítka "▲" a "▼" pre nastavenie jazyka. Môžete si vybrať zo 7 jazykov: dánčina ☑ španielčina ☑ holandsčina ☑ francúzština ☑ taliančina ☑ angličtina ☑ nemčina.
- Potom stlačte tlačítko "SET". Hodnota roku začne blikať. Stláčajte tlačítka "▲" a "▼" pre nastavenie roka.
- Potom stlačte tlačítko "SET". Hodnota mesiaca začne blikať. Stláčajte tlačítka "▲" a "▼" pre nastavenie mesiaca.
- Potom stlačte tlačítko "SET". Hodnota dátum začne blikať. Stláčajte tlačítka "▲" a "▼" pre nastavenie dátumu.
- Potom stlačte tlačítko "SET" pre ukončenie nastavovania.
- Ak po dobu 30 sekúnd nestlačíte žiadne tlačítko, nastavené hodnoty sa uložia a režim nastavovania sa ukončí.

NASTAVENIE BUDÍKA:

- Stlačte tlačítko "SET" pre spustenie režimu budíka 1.
- Stlačte a podržte tlačítko "SET". Hodinová hodnota začne blikať. Stláčajte tlačítka "▲" a "▼" pre nastavenie hodiny.
- Stlačte tlačítko "SET". Minútová hodnota začne blikať. Stláčajte tlačítka "▲" a "▼" pre nastavenie minút.
- Stlačte tlačítko "SET" pre ukončenie nastavovania budíka 1.
- Počas toho, čo budík zvoní, stlačte akékoľvek tlačítko, aby ste vypli zosilujúci zvuk.

Pre nastavenie budíka 2 postupujte rovnako ako pri budíku 1.

POUŽITIE SENZORU:

Otvorte kryt priestoru pre batérie na senzore a vložte dve AAA batérie. Po dobu 3 minút bude automaticky prijímaný signál. Môžete si vybrať medzi 3 kanálmi prenosu signálu: CH1, CH2, CH3.

Vyberte rovnaký kanál ako na hodinách. Ikonka  bliká, keď je prijímaný signál. Ak počas prvej hodiny nebude prijatý žiadny signál, miesto vonkajšej teploty sa zobrazí "---". Potom bude každú hodinu prijímaný signál po dobu 3 minút.

Vzdialenosť medzi hodinami a senzorom by mala byť menšia ako 50 metrov.



Na trh dodáva:

Veľkoobchod Vláhová Jasněna, s.r.o.

Ivanovce 194, 913 05 Ivanovce, SK

www.vlahova.cz

INSTRUKCJE

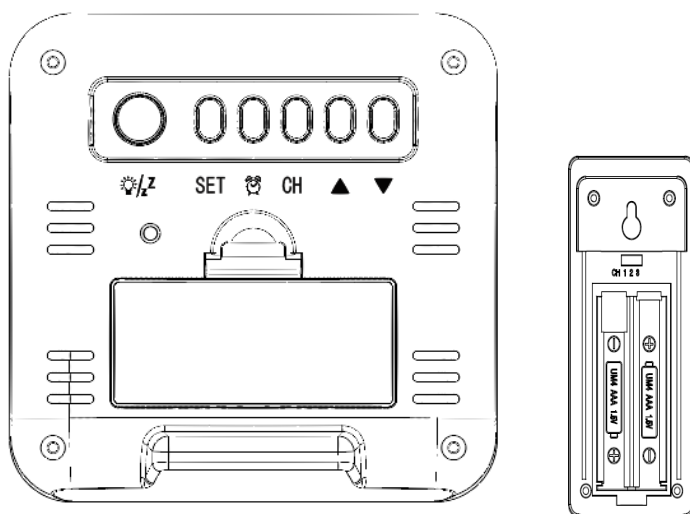

DANE TECHNICZNE:

- 6 przycisków funkcyjnych:
 7. Drzemka / światło ☾/☽ .
 8. Nastawianie SET.
 9. Budzik 🕒 .
 10. Kanał CH.
 11. ▲ .
 12. ▼ .
- Zakres pomiaru wewnętrznej temperatury: (0°C - 50°C). Zakres pomiaru zewnętrznej temperatury: (-50°C - 70°C).
- Wyświetlanie temperatury w °C lub °F.
- Czas w formacie 12- lub 24-godzinnym
- Dwa budziki.
- Drzemka 5 minut.
- Niebieskie podświetlenie.
- 3 kanały temperatury zewnętrznej.
- Wskaźnik niskiego poziomu baterii.
- Zasilanie: Godziny: 2 × bateria AAA (brak w zestawie); czujnik zdalny: 2 × baterie AAA (brak w zestawie).

PRZYCISKI:

- Naciśnij przycisk "SNOOZE/LIGHT", aby włączyć podświetlenie na 5 sekund.
- Gdy dzwoni budzik, naciśnij przycisk "SNOOZE / LIGHT", aby odłożyć na 5 minut.
- Naciśnij przycisk "SET", aby zmienić tryb wyświetlania pomiędzy wyświetlaniem czasu, budzikiem 1 lub budzikiem 2. Naciśnij i przytrzymaj przycisk "SET", aby przejść do trybu nastawiania.
- Naciśnij przycisk 🕒 , aby włączyć budzik 1 i wyłączyć budzik 2 → wyłączyć budzik 1 i włączyć budzik 2 → włączyć budzik 1 i włączyć budzik 2 → wyłączyć budzik 1 a wyłączyć budzik 2
- Naciśnij przycisk "▼", aby przełączać między wyświetlaniem w °C lub °F.
- Naciśnij przycisk "CH" lub "▲", aby przełączać między kanałami: CH1→CH2→CH3.
- Naciśnij i przytrzymaj przycisk "CH" lub "▲", aby wyczyścić wyświetlacz aktualnej temperatury zewnętrznej i rozpocząć automatyczne przełączanie między kanałami odbiorczymi.

NASTAWIANIE CZASU:

- Ustawienie jest w następującej kolejności: 12- lub 24-godzinny format czasu > godzina > minuty > język wyświetlania dnia tygodnia (7 opcji) > rok > miesiąc > data > zakończenie nastawiania
- Naciśnij i przytrzymaj przycisk "SET". Miga 12- / 24-godzinny zegar. Teraz naciśnij przyciski "▲" i "▼" aby ustawić format wyświetlania czasu.
- Naciśnij przycisk "SET". Wartość godziny miga. Teraz naciśnij przyciski "▲" i "▼" aby ustawić godzinę.
- Naciśnij przycisk "SET". Wartość minut miga. Teraz naciśnij przyciski "▲" i "▼" aby ustawić minutę.
- Naciśnij przycisk "SET". Wybór języka dla dnia tygodnia miga. Teraz naciśnij przyciski "▲" i "▼", aby wybrać język. Jest 7 opcji: duński → hiszpański → holenderski → francuski → włoski → angielski → niemiecki.
- Naciśnij przycisk "SET". Wartość roku miga. Teraz naciśnij przyciski "▲" i "▼", aby ustawić rok.
- Naciśnij przycisk "SET". Wartość miesiąca miga. Teraz naciśnij przyciski "▲" i "▼", aby ustawić miesiąc.
- Naciśnij przycisk "SET". Wartość daty miga. Teraz naciśnij przyciski "▲" i "▼", aby ustawić datę.
- Naciśnij przycisk "SET", aby zakończyć ustawianie.
- Jeśli przez 30 sekund nie naciśniesz żadnego przycisku, zegar automatycznie przełączy się z trybu ustawień na tryb wyświetlania czasu.

NASTAWIANIE BUDZIKU:

- Naciśnij przycisk "SET", aby uruchomić tryb budziku 1.
- Naciśnij i przytrzymaj przycisk "SET". Wartość godziny miga. Teraz naciśnij przyciski "▲" i "▼" aby ustawić godzinę.
- Naciśnij przycisk "SET". Wartość minut miga. Teraz naciśnij przyciski "▲" i "▼" aby ustawić minutę.
- Naciśnij przycisk "SET", aby zatrzymać nastawianie budziku 1.
- Gdy dzwoni budzik, naciśnij dowolny przycisk, aby wyciszyć dźwięk wzmacniający.

Aby ustawić budzik 2, wykonaj tę samą procedurę, co w przypadku budziku 1.

CZUJNIK ZDALNY:

Otwórz pokrywę komory baterii na zdalnym czujniku i włóż 2 baterie AAA. Sygnał będzie odbierany automatycznie przez 3 minuty. Możesz wybrać pomiędzy 3 kanałami transmisji sygnału: CH1, CH2, CH3. Wybierz ten sam kanał, co na zegarze. Ikona  miga, gdy odbierany jest sygnał. Jeśli w ciągu pierwszej godziny nie zostanie odebrany żaden sygnał, zamiast temperatury zewnętrznej wyświetli się "---". Następnie sygnał będzie odbierany przez 3 minuty co godzinę.

Odległość między zegarem a czujnikiem powinna być mniejsza niż 50 metrów.



Dostawca:



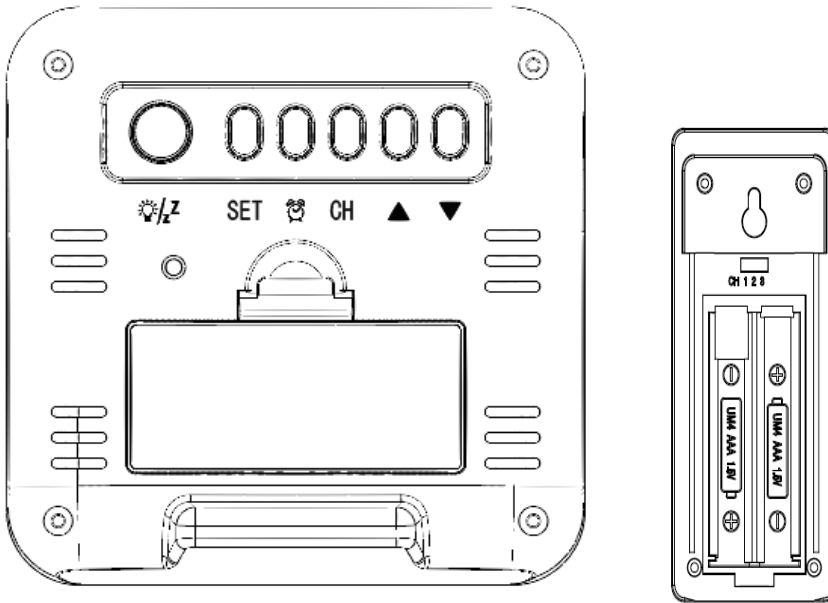

Jasněna Vláhová, s.r.o.

Přibyslav 77, 549 01 Nové Město nad Metují, CZ



www.vlahova.cz



MAIN FEATURES:

- 6 function keys:
 1. SNOOZE/LIGHT  ,
 2. SET,
 3. ALARM  ,
 4. CH ,
 5. UP  ,
 6. DOWN 
- In door temperature range(0°C - 50°C), Out door temperature rang(-50°C - 70°C)。
- °C/°F selectable
- 12/24 hour selectable
- Double alarm function
- 5 minute Snooze function
- Blue backlight
- 1-3 CH receiving out door temperature
- Low power indicator
- Power consumption:2 × AAA batteries(not included) for clock; 2 × AAA batteries(not included) for sensor

BUTTON FUNCTIONS:

- Press“SNOOZE/LIGHT” button the backlight keep lighting 5 seconds.
- When alarm ringing, press “ SNOOZE/LIGHT” enter snooze mode (5 minute)
- Press SET button to select time mode, AL1 mode, AL2 mode, long press into set mode.
- Press  button to ON AL1 OFF AL2 → OFF AL1 ON AL2 → ON AL1 ON AL2 → OFF AL1 OFF AL2
- Press “DOWN” button to transfer C/F
- Press CH or UP  to select channels, CH1→CH2→CH3.
- Long press CH or UP  to clear the existing out door temperature and start 3 channels rotated receiving.

TO SET THE TIME:

- The setting flow is: 12/24HR>hour>minute>7 languages weekday> year>month>date>exit
- Long press “SET” button, 12/24Hr is flashing, Press UP and DOWN button to select.
- Then press “SET” button, hour is flashing, Press UP and DOWN button to select correct hour.

- Then press "SET" button, minute is flashing, Press UP and DOWN button to select correct minute.
- Then press "SET" button, weekday is flashing, Press UP and DOWN button to select correct language. There are 7 languages to select: DAN→ESP→NET→FRE→ITA→ENG→GER.
- Then press "SET" button, year is flashing, Press UP and DOWN button to select correct year.
- Then press "SET" button, month is flashing, Press UP and DOWN button to select correct month.
- Then press "SET" button, date is flashing, Press UP and DOWN button to select correct date.
- Then press SET button to exit the setting mode.
- If 30 seconds without press any button, it will save the data and exit setting mode.

TO SET THE ALARM

- Press SET button to enter into AL1 mode.
- Long press SET button , hour is flashing, Press UP and DOWN button to select correct hour.
- Then press "SET" button, minute is flashing, Press UP and DOWN button to select correct minute.
- Then press SET button exit the AL1 setting mode.
- While alarm is sounding, press any key to shut off ascending sounds

SAME OPERATION AS AL1 to setting AL2.

HOW TO USE THE SENSOR

Remove battery cover located the back of the sensor and insert 2XAAA batteries auto-into signal receiving 3 minutes. There are 3 channels to select: CH1, CH2, CH3. Select the channel in accordance with clock. The icon  is flashing when it is receiving signal. If receive no signal in the first hour, out door temperature will display "---". Then it will start to receive signal 3 minutes every hour in next hours.

The straight distance between the clock and sensor should be less than 50 meters.



Supplier:

Jasněna Vláhová, s.r.o.

Přibyslav 77, 549 01 Nové Město nad Metují, CZ

www.vlahova.cz

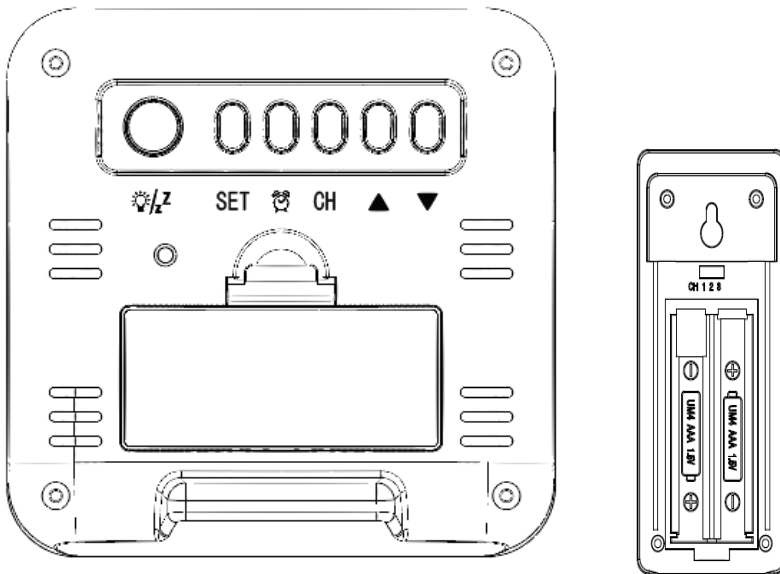

EIGENSCHAFTEN:

- 6 Funktionsknöpfe:
 1. Schlummerfunktion / Licht .
 2. Einstellung SET.
 3. Wecker .
 4. Kanal CH.
 5. .
 6. .
- Raumtemperaturmessbereich: (0°C - 50°C). Außentemperaturmessbereich: (-50°C - 70°C).
- Temperaturanzeige wahlweise in °C oder in °F.
- Zeit in 12/24-Stundenformat.
- Zwei Wecker.
- Schlummerfunktion – 5 Minuten.
- Blaue Hintergrundbeleuchtung.
- 3 Kanäle für Außentemperatur.
- Entladene Batterie-Zeiger.
- Energiequellen: Uhr: 2 × Batterie AAA (nicht beibehalten); Sensor: 2 × Batterie AAA (nicht beibehalten).

KNÖPFE:

- Drücken Sie den Knopf “SNOOZE/LIGHT”, um die Hintergrundbeleuchtung für 5 Sekunden zu aktivieren.
- Wenn der Wecker klingelt, drücken Sie den Knopf “ SNOOZE/LIGHT”, um die Schlummerfunktion für 5 Minuten zu aktivieren.
- Drücken Sie den Knopf “SET”, um zwischen der Anzeige von Zeit, Wecker 1 und Wecker 2 zu wechseln. Drücken und halten Sie den Knopf “SET”, um den Einstellungsmodus zu aktivieren.
- Drücken Sie den Knopf , um den Wecker 1 einzuschalten und Wecker 2 auszuschalten → Wecker 1 AUS und Wecker 2 EIN → Wecker 1 EIN und Wecker 2 EIN → Wecker 1 AUS und Wecker 2 AUS
- Drücken Sie den Knopf “ ▼”, um zwischen den der Temperaturanzeige in °C und °F umzuschalten.
- Drücken Sie den Knopf “CH” oder “ ▲”, um zwischen den Kanälen umzuschalten: CH1→CH2→CH3.

- Drücken und halten Sie den Knopf "CH" oder "▲", um die angezeigte Außentemperatur zu löschen und um das automatische Umschalten zwischen den Kanälen zu aktivieren.

ZEITEINSTELLUNG:

- Die Zeiteinstellung erfolgt in folgender Reihenfolge: 12/24-Stundenformat > Stunde > Minuten > Sprache der Wochentaganzeige (7 Möglichkeiten) > Jahr > Monat > Datum > Ende der Einstellung
- Drücken und halten Sie den Knopf "SET". 12/24-Stundenformat fängt an zu leuchten. Drücken Sie die Knöpfe "▲" und "▼", um das Anzeigemodus einzustellen.
- Drücken Sie den Knopf "SET". Die Stundenanzeige fängt an zu leuchten. Drücken Sie die Knöpfe "▲" und "▼", um die Stunde einzustellen.
- Drücken Sie den Knopf "SET". Die Minutenanzeige fängt an zu leuchten. Drücken Sie die Knöpfe "▲" und "▼", um die Minuten einzustellen.
- Drücken Sie den Knopf "SET". Die Sprachanzeige des Wochentags fängt an zu leuchten. Drücken Sie die Knöpfe "▲" und "▼", um die Sprache einzustellen. Es gibt 7 Möglichkeiten: Dänisch → Spanisch → Niederländisch → Französisch → Italienisch → Englisch → Deutsch.
- Drücken Sie den Knopf "SET". Die Jahresanzeige fängt an zu leuchten. Drücken Sie die Knöpfe "▲" und "▼", um das Jahr einzustellen.
- Drücken Sie den Knopf "SET". Die Monatsanzeige fängt an zu leuchten. Drücken Sie die Knöpfe "▲" und "▼", um den Monat einzustellen.
- Drücken Sie den Knopf "SET". Die Datumanzeige fängt an zu leuchten. Drücken Sie die Knöpfe "▲" und "▼", um das Datum einzustellen.
- Drücken Sie den Knopf "SET", um die Einstellung zu beenden.
- Falls Sie 30 Sekunden lang keinen Knopf drücken, wird der Einstellungsvorgang automatisch beendet.

WECKER-EINSTELLUNG:

- Drücken Sie den Knopf "SET", um den Wecker 1 anzuzeigen
- Drücken und halten Sie den Knopf "SET". Die Stundenanzeige fängt an zu leuchten. Drücken Sie die Knöpfe "▲" und "▼", um die Stunde einzustellen.
- Drücken Sie den Knopf "SET". Die Minutenanzeige fängt an zu leuchten. Drücken Sie die Knöpfe "▲" und "▼", um die Minuten einzustellen.
- Drücken Sie den Knopf "SET", um die Einstellung des Weckers 1 zu beenden.
- Drücken Sie einen beliebigen Knopf während der Wecker lautet, um den lauter werdenden Ton zu beenden. Die Einstellung des Weckers 2 erfolgt genauso wie die Einstellung des Weckers 1.

SENSOR:

Öffnen Sie den Batteriefach auf dem Sensor und legen Sie 2 AAA Batterien ein. Das Signal wird 3 Minuten lang automatisch aufgenommen. Sie können sich zwischen 3 Kanälen der Signalübertragung aussuchen: CH1, CH2, CH3. Wählen Sie das gleiche Signal wie auf der Uhr. Das Zeichen  leuchtet, wenn das Signal aufgenommen wird. Falls während der ersten Stunde kein Signal aufgenommen wurde, wird anstatt der Außentemperatur "---" angezeigt. Das Signal wird nachher jede Stunde drei Minuten lang aufgenommen.

Die Entfernung zwischen der Uhr und dem Sensor soll 50 Meter nicht überschreiten.



Lieferant:

Jasněna Vláhová, s.r.o.

Přibyslav 77, 549 01 Nové Město nad Metují, CZ

www.vlahova.cz